

CAJAS DE COLECTORES.



Las cajas de colectores están realizadas en chapa galvanizada.

El marco de la puerta es desmontable y ajustable, la puerta se integra en el marco que están pintados en blanco al horno

Cuenta con soportes regulable en altura.

PROPIEDADES FÍSICAS:

Acero galvanizado.

Regulable en altura desde 710 a 780 mm.

Ajustable en montaje de 110 a 150 mm.

Marco y puerta pintados en blanco al horno.

Soportes regulables en altura.

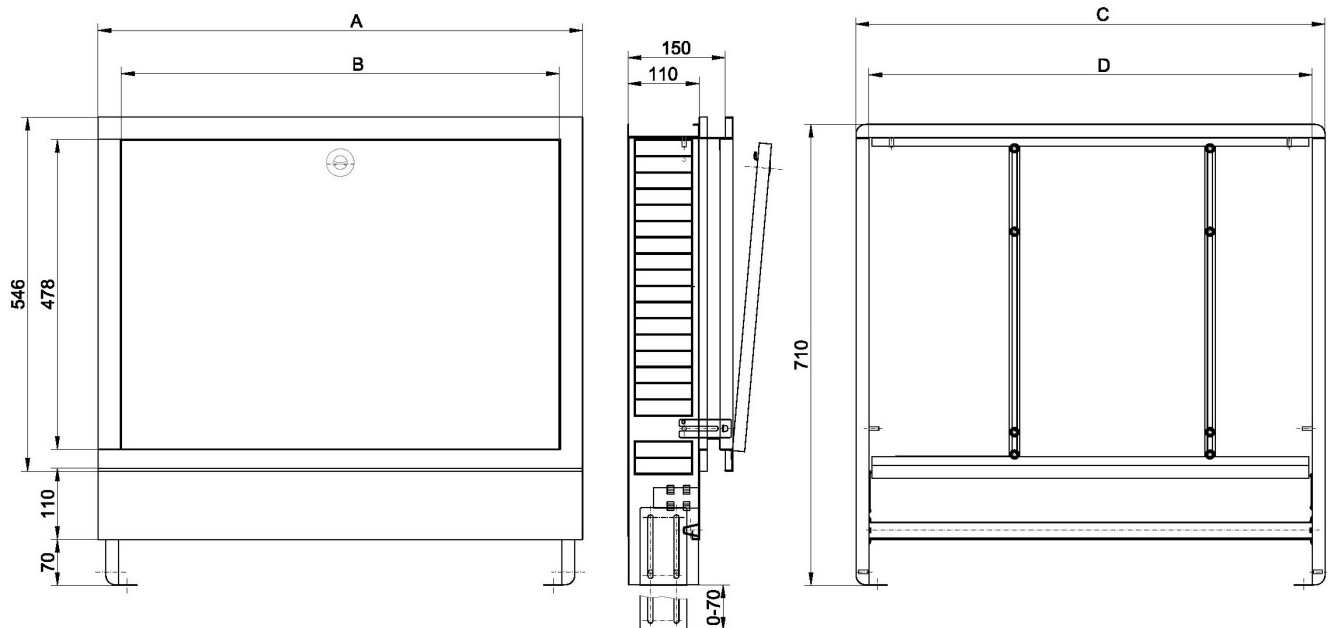

Clase	460x710X110	600x710X1105	750x710X110	900x710X110	1050x710X110
A (mm)	460	600	750	900	1050
B (mm)	387	526	676	826	976
C (mm)	435	574	724	874	1024
D (mm)	395	534	684	834	984

CAJAS DE COLECTORES.

FORMATO DE PRESENTACIÓN:

Se suministran en dos bultos embalados en cartón una para la caja y otro para el marco y puerta.

Esta ficha de producto es de información, Multicapas Industrial se reserva el derecho de realizar en cualquier momento, sin preaviso, modificaciones por razones técnicas o comerciales. La información contenida en esta ficha no exime seguir las normas y la legislación vigente en vigor. Para cualquier consulta, aclaración o duda, tiene a su disposición nuestro departamento técnico.